

### **ФРЕЗА ПИЛОТНАЯ ТИПА ФП**

Фреза пилотная типа ФП, предназначена для фрезерования элементов трубных колонн (НКТ, бурильных труб, муфт, замков, хвостовиков, пакеров и др.) при проведении ремонтно-восстановительных работ в скважинах.

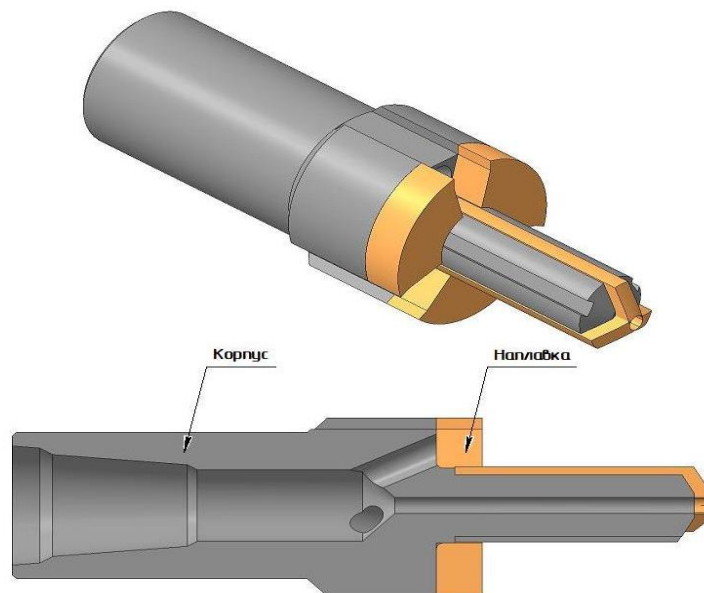

**Рис. 1**

#### **1. УСТРОЙСТВО И ПРИНЦИП РАБОТЫ**

Фреза пилотная (см. Рис. 1), состоит из корпуса, изготовленного из высокопрочной легированной стали и режуще-истирающей напайки, состоящей из частиц дробленого карбида вольфрама, внедренных в матрицу из никельсодержащей латуни.

## 2. ТЕХНИЧЕСКИЕ ХАРАКТЕРИСТИКИ.

Основные размеры фрез пилотных.

Шифр типоразмера фрезы	Резьба присоединительная, ГОСТ 7918, ГОСТ Р 50864	Наружный диаметр фрезы, мм, не более	Наружный диаметр пилота, мм, не более	Толщина режущей-истирающей напайки корпуса, мм, не более	Диаметр промывочных каналов, мм, не менее	Длина, мм, не более	Длина, мм, не более	Масса, кг, не более
ФП-86/38	3-50	86,3	38,0	18,0	12,0	340,0	125,0	6,7
ФП-90/38	3-50	90,3	38,0	20,0	16,0	420,0	170,0	10,4
ФП-92/47	3-50	92,0	47,0	20,0	16,0	420,0	170,0	10,7
ФП-99/47	3-50	99,3	47,0	20,0	16,0	420,0	170,0	11,7
ФП-103/47	3-50	103,0	47,0	20,0	16,0	420,0	170,0	12,2
ФП-108/47	3-73	107,7	47,0	20,0	16,0	420,0	170,0	13,3
ФП-110/47	3-73	109,7	47,0	20,0	16,0	420,0	170,0	13,7
ФП-112/47	3-76	111,7	47,0	20,0	16,0	420,0	170,0	15,6
ФП-114/47	3-76	113,7	47,0	20,0	16,0	420,0	170,0	15,9
ФП-116/47	3-76	115,7	47,0	20,0	16,0	420,0	170,0	16,4
ФП-118/47	3-76	118,0	47,0	20,0	16,0	420,0	170,0	17,2
ФП-120/57	3-76	120,0	57,0	20,0	16,0	420,0	170,0	17,7
ФП-130/57	3-76	130,3	57,0	20,0	16,0	420,0	170,0	19,5
ФП-136/57	3-76	136,3	57,0	20,0	16,0	420,0	170,0	21,0
ФП-140/57	3-88	140,3	57,0	20,0	16,0	420,0	170,0	23,1
ФП-146/74	3-88	145,8	74,0	20,0	20,0	420,0	170,0	24,4
ФП-150/74	3-88	149,8	74,0	20,0	20,0	420,0	170,0	25,2
ФП-156/74	3-88	155,7	74,0	20,0	25,0	420,0	170,0	26,3
ФП-164/74	3-88	163,7	74,0	20,0	25,0	420,0	170,0	28,3
ФП-168/74	3-88	167,7	74,0	20,0	32,0	420,0	170,0	29,4
ФП-180/85	3-133	180,5	85,0	30,0	50,0	500,0	225,0	46,3
ФП-187/85	3-133	187,1	85,0	30,0	56,0	500,0	225,0	49,1
ФП-191/85	3-133	191,1	85,0	30,0	63,0	500,0	225,0	52,8
ФП-206/85	3-133	206,5	85,0	30,0	67,0	500,0	225,0	56,3
ФП-212/85	3-133	212,5	85,0	30,0	67,0	500,0	225,0	57,7
ФП-216/85	3-133	216,5	85,0	30,0	70,0	500,0	225,0	59,4